

3G SmartVFD Frame C Wiring Diagrams and Dimensional Drawings

TRILINGUAL EDITION

English (EN)

SPECIFICATION DATA

3G SmartVFD Frame Size C
460 Vac: 50 - 125 HP
208/230 Vac: 25 - 60 HP
600 Vac: 50 - 125 HP

Español (ES)

DATOS DE ESPECIFICACIÓN

3G SmartVFD Tamaño de Frame C
460 Vac: 50 - 125 HP
208/230 Vac: 25 - 60 HP
600 Vac: 50 - 125 HP

Français (FR)

DONNÉES DE SPÉCIFICATION

3G SmartVFD Taille Frame C
460 Vac: 50 - 125 HP
208/230 Vac: 25 - 60 HP
600 Vac: 50 - 125 HP

CONTENTS | CONTENIDO | SOMMAIRE

English (EN)

| | |
|--|----|
| SmartVFD Frame C Wiring Diagrams | 2 |
| • Frame C: Fused Disconnect Wiring Diagrams, NEMA 3R Drive Only ----- | 2 |
| • Frame C: 2 Contactor Wiring Diagrams ----- | 3 |
| • Frame C: 3 Contactor Wiring Diagrams ----- | 4 |
| • Frame C: 3 Contactor Auto-bypass Wiring Diagrams ----- | 5 |
| SmartVFD Frame C Dimensional Diagrams ----- | 6 |
| • Frame C: NEMA 1, Disconnect Only and 2 Contactor ----- | 6 |
| • Frame C: NEMA 1, 3 Contactor and 3 Contactor with Auto-Bypass ----- | 7 |
| • Frame C: NEMA 12, Disconnect Only, 2 Contactor, 3 Contactor and 3 Contactor with Auto-Bypass ----- | 8 |
| • Frame C: NEMA 3R, Drive Only, Disconnect Only, 2 Contactor, 3 Contactor and 3 Contactor w/ Auto-Bypass ----- | 9 |
| Nomenclature, Accessories, and Applicable Literature ----- | 10 |

Español (ES)

| | |
|--|----|
| Diagramas de cableado Frame C | 2 |
| • Frame C: Desconexión con fusibles, NEMA 3R Drive Only ----- | 2 |
| • Frame C: Diagramas de 2 contactores ----- | 3 |
| • Frame C: Diagramas de 3 contactores ----- | 4 |
| • Frame C: Diagramas de 3 contactores con Auto-bypass ----- | 5 |
| Diagramas dimensionales Frame C ----- | 6 |
| • Frame C: NEMA 1, desconexión y 2 contactores ----- | 6 |
| • Frame C: NEMA 1, 3 contactores con Auto-bypass ----- | 7 |
| • Frame C: NEMA 12, desconexión, 2 y 3 contactores con Auto-bypass ----- | 8 |
| • Frame C: NEMA 3R, Drive Only y configuraciones completas ----- | 9 |
| Nomenclatura, accesorios y documentación aplicable ----- | 11 |

Français (FR)

| | |
|--|----|
| Schémas de câblage Frame C | 2 |
| • Frame C: Schéma de câblage – sectionneur fusible, NEMA 3R (variateur seul) ----- | 2 |
| • Frame C: Schémas de câblage – 2 contacteurs ----- | 3 |
| • Frame C: Schémas de câblage – 3 contacteurs ----- | 4 |
| • Frame C: Schémas de câblage – 3 contacteurs avec dérivation automatique ----- | 5 |
| Schémas dimensionnels Frame C ----- | 6 |
| • Frame C: NEMA 1 – sectionneur uniquement et 2 contacteurs ----- | 6 |
| • Frame C: NEMA 1 – 3 contacteurs et 3 contacteurs avec dérivation automatique ----- | 7 |
| • Frame C: NEMA 12 – sectionneur uniquement, 2 contacteurs, 3 contacteurs et 3 contacteurs avec dérivation automatique ----- | 8 |
| • Frame C: NEMA 3R – variateur seul, sectionneur uniquement, 2 contacteurs, 3 contacteurs et 3 contacteurs avec dérivation automatique ----- | 9 |
| Nomenclature, accessoires et documentation applicable ----- | 12 |



EN: 3G SMARTVFD FRAME C WIRING DIAGRAMS AND DIMENSIONAL DRAWINGS
ES: DIAGRAMAS DE CABLEADO Y DIMENSIONES – 3G SMARTVFD FRAME C
FR: SCHÉMAS DE CÂBLAGE ET SCHÉMAS DIMENSIONNELS – 3G SMARTVFD FRAME C

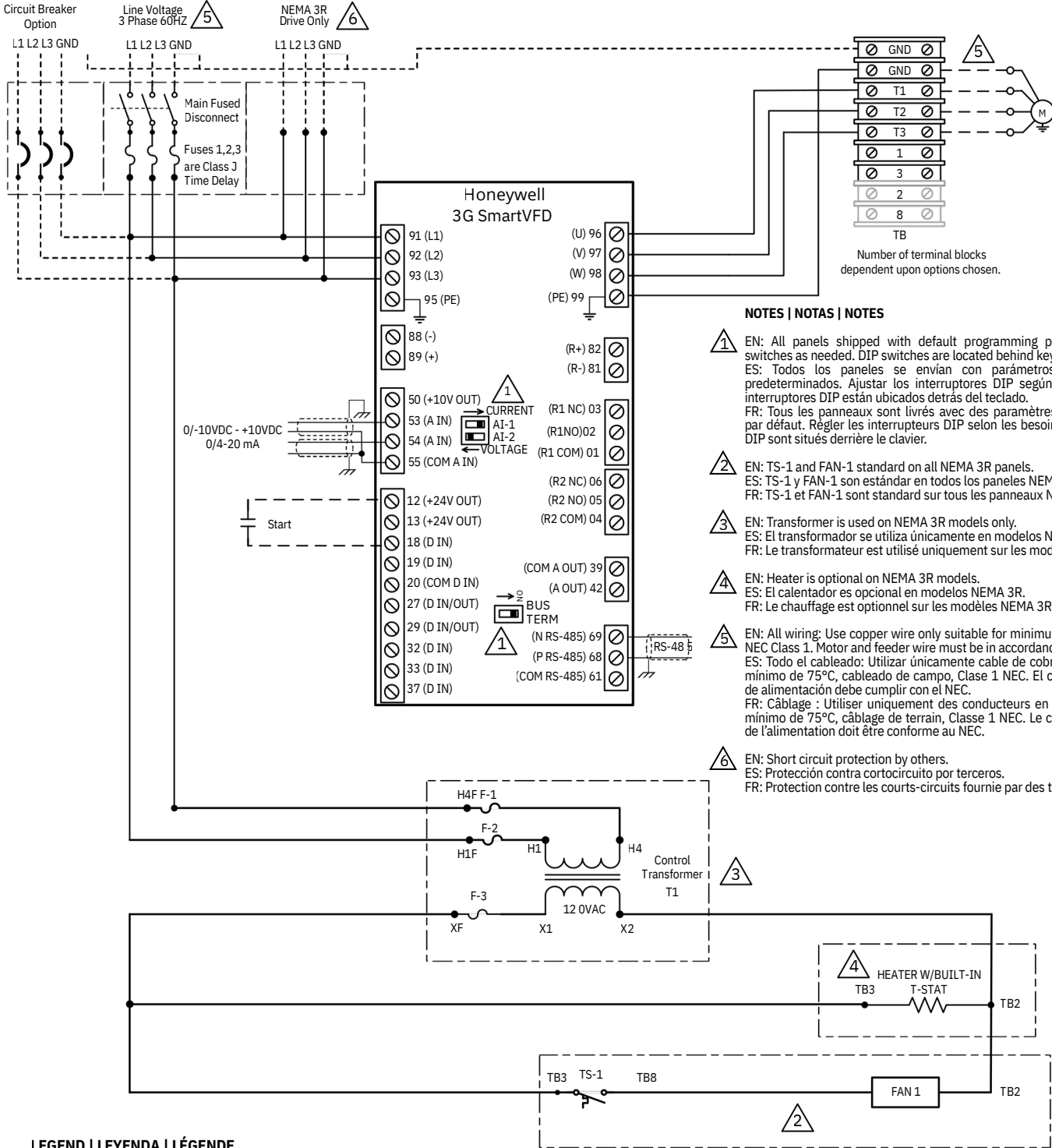

NOTES | NOTAS | NOTES

- 1 EN: All panels shipped with default programming parameters. Set DIP switches as needed. DIP switches are located behind keypad.
 ES: Todos los paneles se envían con parámetros de programación predeterminados. Ajustar los interruptores DIP según sea necesario. Los interruptores DIP están ubicados detrás del teclado.
 FR: Tous les panneaux sont livrés avec des paramètres de programmation par défaut. Régler les interrupteurs DIP selon les besoins. Les interrupteurs DIP sont situés derrière le clavier.
- 2 EN: TS-1 and FAN-1 standard on all NEMA 3R panels.
 ES: TS-1 y FAN-1 son estándar en todos los paneles NEMA 3R.
 FR: TS-1 et FAN-1 sont standard sur tous les panneaux NEMA 3R.
- 3 EN: Transformer is used on NEMA 3R models only.
 ES: El transformador se utiliza únicamente en modelos NEMA 3R.
 FR: Le transformateur est utilisé uniquement sur les modèles NEMA 3R.
- 4 EN: Heater is optional on NEMA 3R models.
 ES: El calentador es opcional en modelos NEMA 3R.
 FR: Le chauffage est optionnel sur les modèles NEMA 3R.
- 5 EN: All wiring: Use copper wire only suitable for minimum 75°C, field wiring, NEC Class 1. Motor and feeder wire must be in accordance with NEC.
 ES: Todo el cableado: Utilizar únicamente cable de cobre adecuado para un mínimo de 75°C, cableado de campo, Clase 1 NEC. El cableado del motor y de alimentación debe cumplir con el NEC.
 FR: Câblage : Utiliser uniquement des conducteurs en cuivre adaptés à un minimum de 75°C, câblage de terrain, Classe 1 NEC. Le câblage du moteur et de l'alimentation doit être conforme au NEC.
- 6 EN: Short circuit protection by others.
 ES: Protección contra cortocircuito por terceros.
 FR: Protection contre les courts-circuits fournie par des tiers.

LEGEND | LEGENDA | LÉGENDE

- | | | | |
|-------------|--|--|--|
| — | EN: Wire inside control panel. | ES: Cable dentro del panel de control | FR: Câblage interne au panneau de contrôle |
| - - - | EN: Field Wire | ES: Cableado de campo | FR: Câblage de terrain |
| - · - · - | EN: Option | ES: Opción | FR: Option |
| BC | EN: Bypass Contactor | ES: Contactor de bypass | FR: Contacteur de dérivation |
| DOC | EN: Drive Output Contactor | ES: Contactor de salida del variador | FR: Contacteur de sortie du variateur |
| OLR | EN: Overload Relay | ES: Relé de sobrecarga | FR: Relais de surcharge |
| TB3 | EN: Terminal Block (TB) with terminal connection 3 | ES: Bloque de terminales (TB) con conexión de terminal 3 | FR: Bornier (TB) avec connexion de borne 3 |
| A | EN: Analog | ES: Analógico | FR: Analogique |
| D | EN: Digital | ES: Digital | FR: Numérique |
| ⏚ | EN: Ground | ES: Tierra | FR: Terre |
| (Chassis) ⏚ | EN: Chassis Ground | ES: Tierra de chasis | FR: Mise à la terre du châssis |

EN: Fig. 1 – Frame C: Fused Disconnect, NEMA 3R Drive Only Wiring Diagrams
ES: Fig. 1 – Frame C: Diagramas de cableado – desconexión con fusibles, NEMA 3R (solo variador)
FR: Fig. 1 – Frame C: Schémas de câblage – sectionneur fusible, NEMA 3R (variateur seul)

EN: 3G SMARTVFD FRAME C WIRING DIAGRAMS AND DIMENSIONAL DRAWINGS
 ES: DIAGRAMAS DE CABLEADO Y DIMENSIONES – 3G SMARTVFD FRAME C
 FR: SCHEMAS DE CÂBLAGE ET SCHEMAS DIMENSIONNELS – 3G SMARTVFD FRAME C

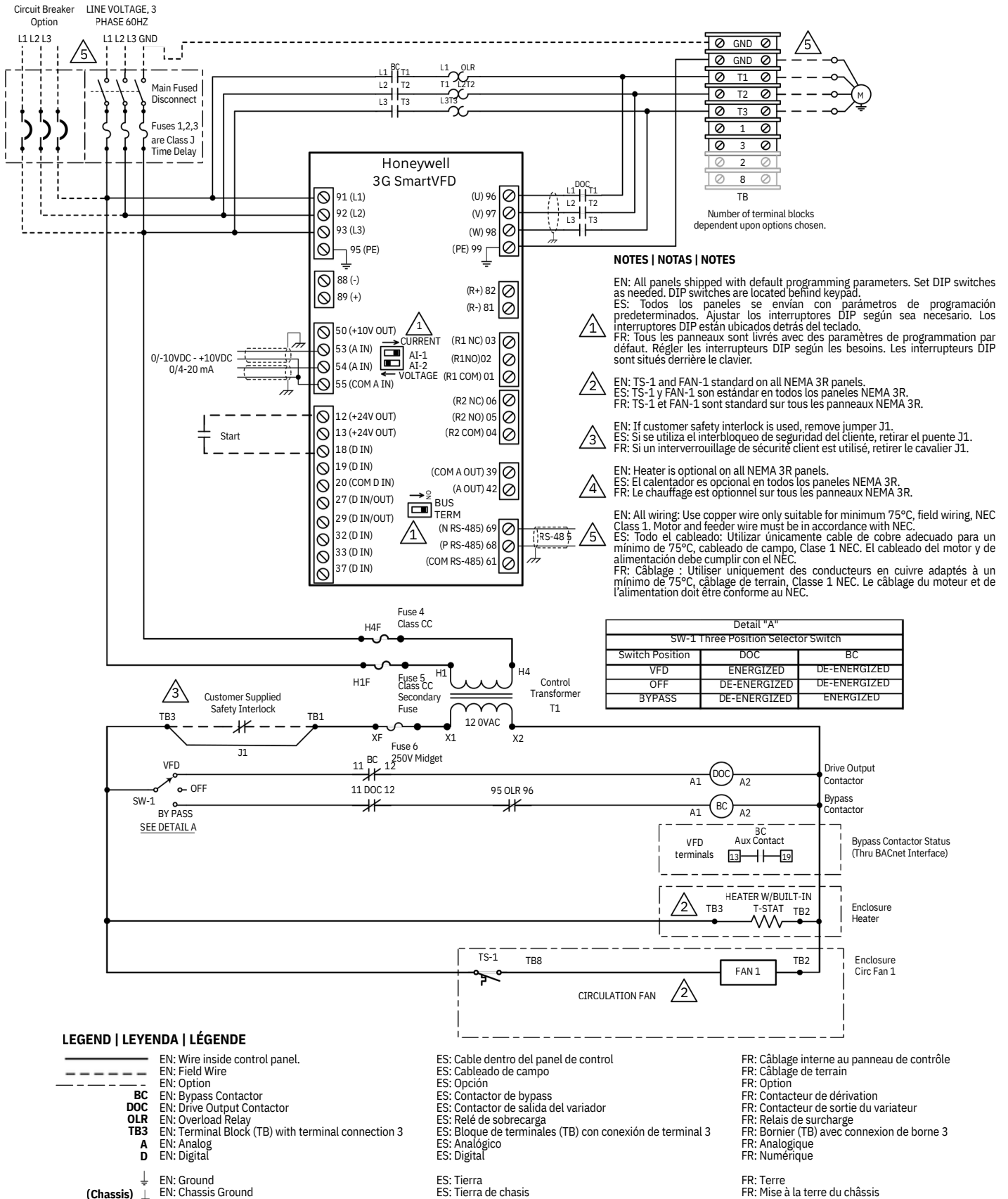

EN: Fig. 2 – Frame C: 2 Contactor Wiring Diagrams
 ES: Fig. 2 – Frame C: Diagramas de cableado – 2 contactores
 FR: Fig. 2 – Frame C: Schémas de câblage – 2 contacteurs

EN: 3G SMARTVFD FRAME C WIRING DIAGRAMS AND DIMENSIONAL DRAWINGS
ES: DIAGRAMAS DE CABLEADO Y DIMENSIONES – 3G SMARTVFD FRAME C
FR: SCHÉMAS DE CÂBLAGE ET SCHÉMAS DIMENSIONNELS – 3G SMARTVFD FRAME C

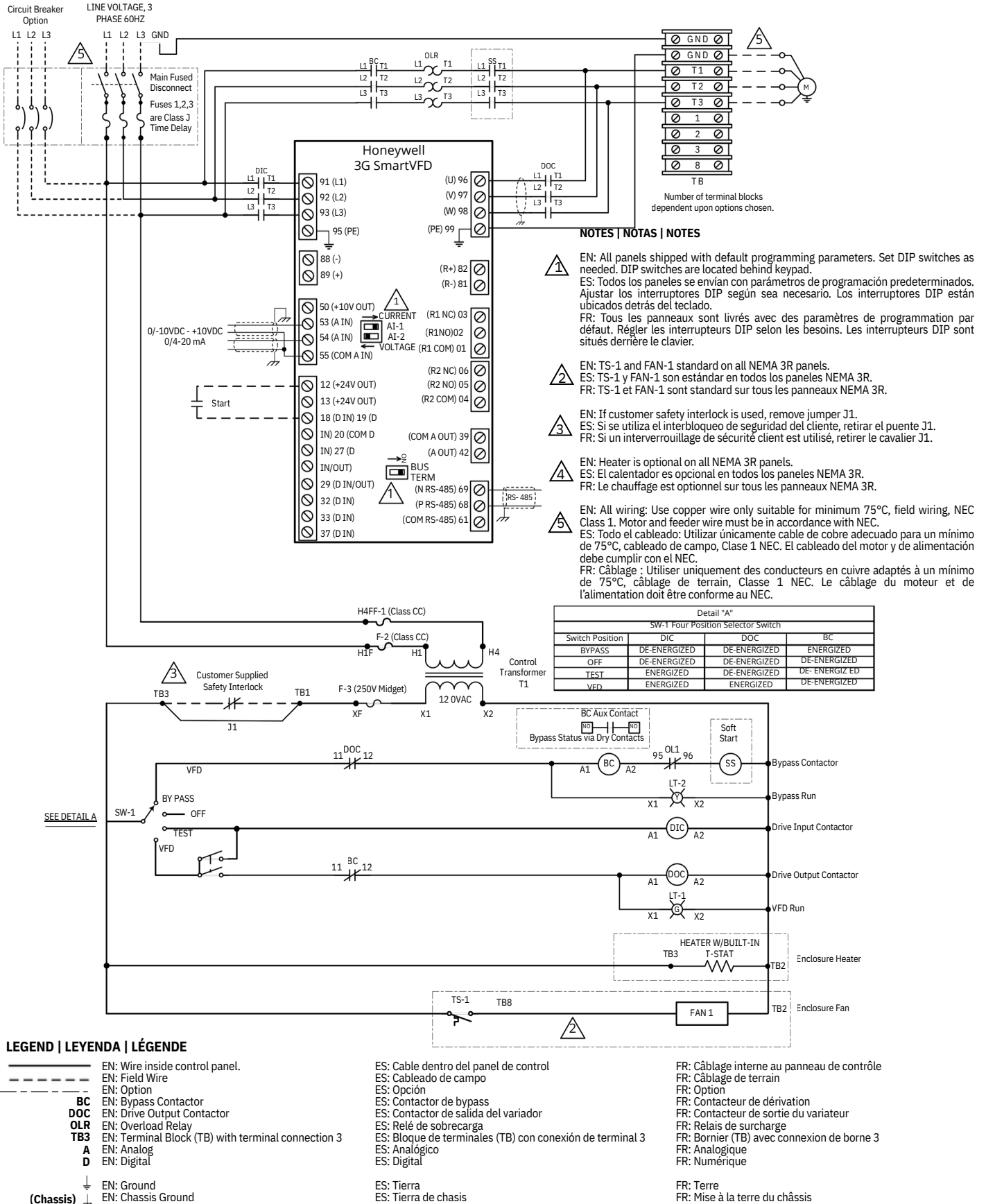

EN: Fig. 3 – Frame C: 3 Contactor Wiring Diagrams
ES: Fig. 3 – Frame C: Diagramas de cableado – 3 contactores
FR: Fig. 3 – Frame C: Schémas de câblage – 3 contacteurs

EN: 3G SMARTVFD FRAME C WIRING DIAGRAMS AND DIMENSIONAL DRAWINGS
ES: DIAGRAMAS DE CABLEADO Y DIMENSIONES – 3G SMARTVFD FRAME C
FR: SCHÉMAS DE CÂBLAGE ET SCHÉMAS DIMENSIONNELS – 3G SMARTVFD FRAME C

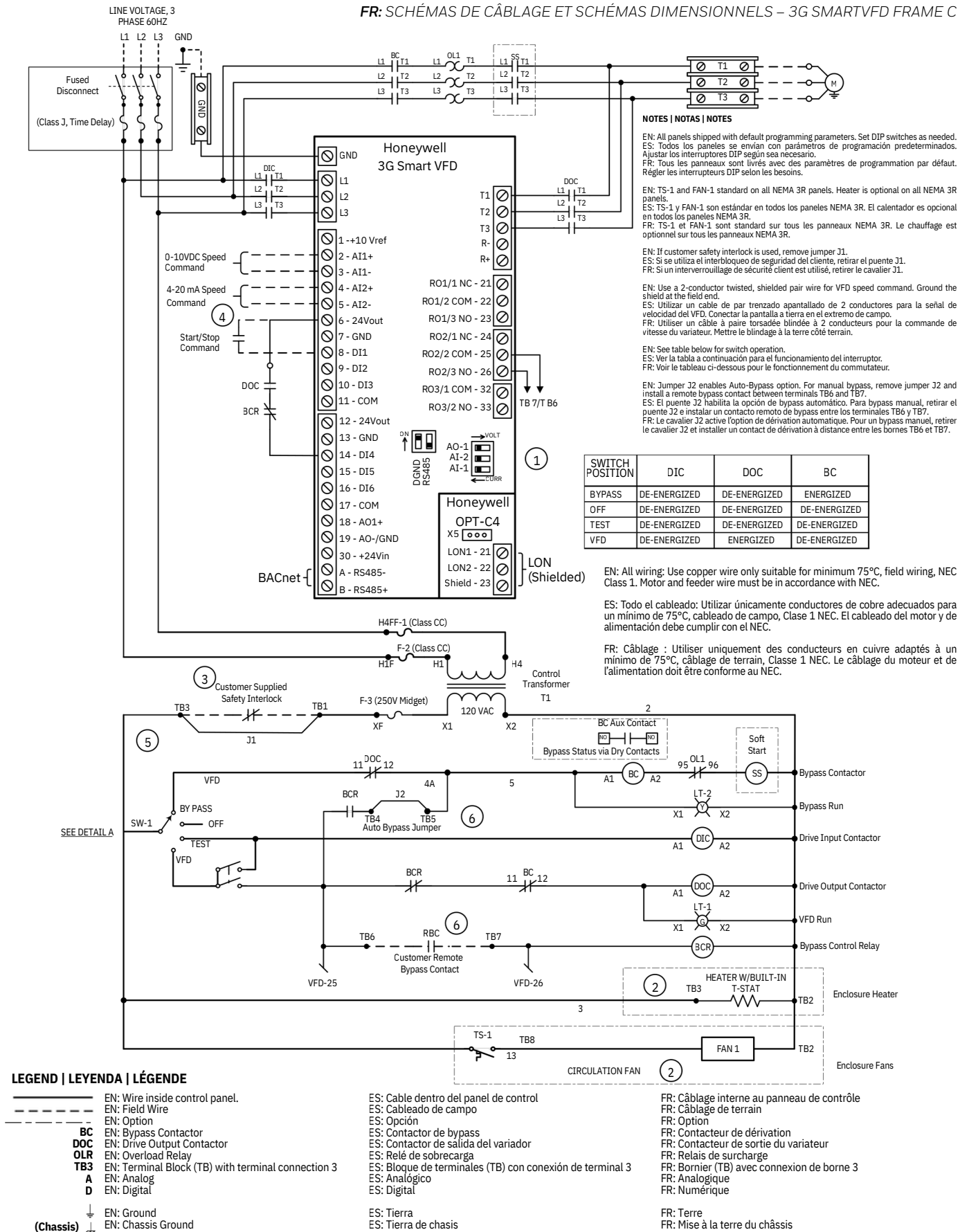

LEGEND | LEYENDA | LÉGENDE

- EN: Wire inside control panel.
- - - EN: Field Wire
- · - EN: Option
- BC EN: Bypass Contactor
- DOC EN: Drive Output Contactor
- OLR EN: Overload Relay
- TB3 EN: Terminal Block (TB) with terminal connection 3
- A EN: Analog
- D EN: Digital
- (Chassis) EN: Ground
- ⏏ EN: Chassis Ground
- ES: Cable dentro del panel de control
- ES: Cableado de campo
- ES: Opción
- ES: Contactor de bypass
- ES: Contactor de salida del variador
- ES: Relé de sobrecarga
- ES: Bloque de terminales (TB) con conexión de terminal 3
- ES: Analógico
- ES: Digital
- ES: Tierra
- ES: Tierra de chasis
- FR: Câblage interne au panneau de contrôle
- FR: Câblage de terrain
- FR: Option
- FR: Contacteur de dérivation
- FR: Contacteur de sortie du variateur
- FR: Relais de surcharge
- FR: Bornier (TB) avec connexion de borne 3
- FR: Analogique
- FR: Numérique
- FR: Terre
- FR: Mise à la terre du châssis

EN: Fig. 4 – Frame C: 3 Contactor Auto-Bypass Wiring Diagrams
 ES: Fig. 4 – Frame C: Diagramas de cableado – 3 contactores con bypass automático
 FR: Fig. 4 – Frame C: Schémas de câblage – 3 contacteurs avec dérivation automatique

EN: 3G SMARTVFD FRAME C WIRING DIAGRAMS AND DIMENSIONAL DRAWINGS
 ES: DIAGRAMAS DE CABLEADO Y DIMENSIONES – 3G SMARTVFD FRAME C
 FR: SCHÉMAS DE CÂBLAGE ET SCHÉMAS DIMENSIONNELS – 3G SMARTVFD FRAME C

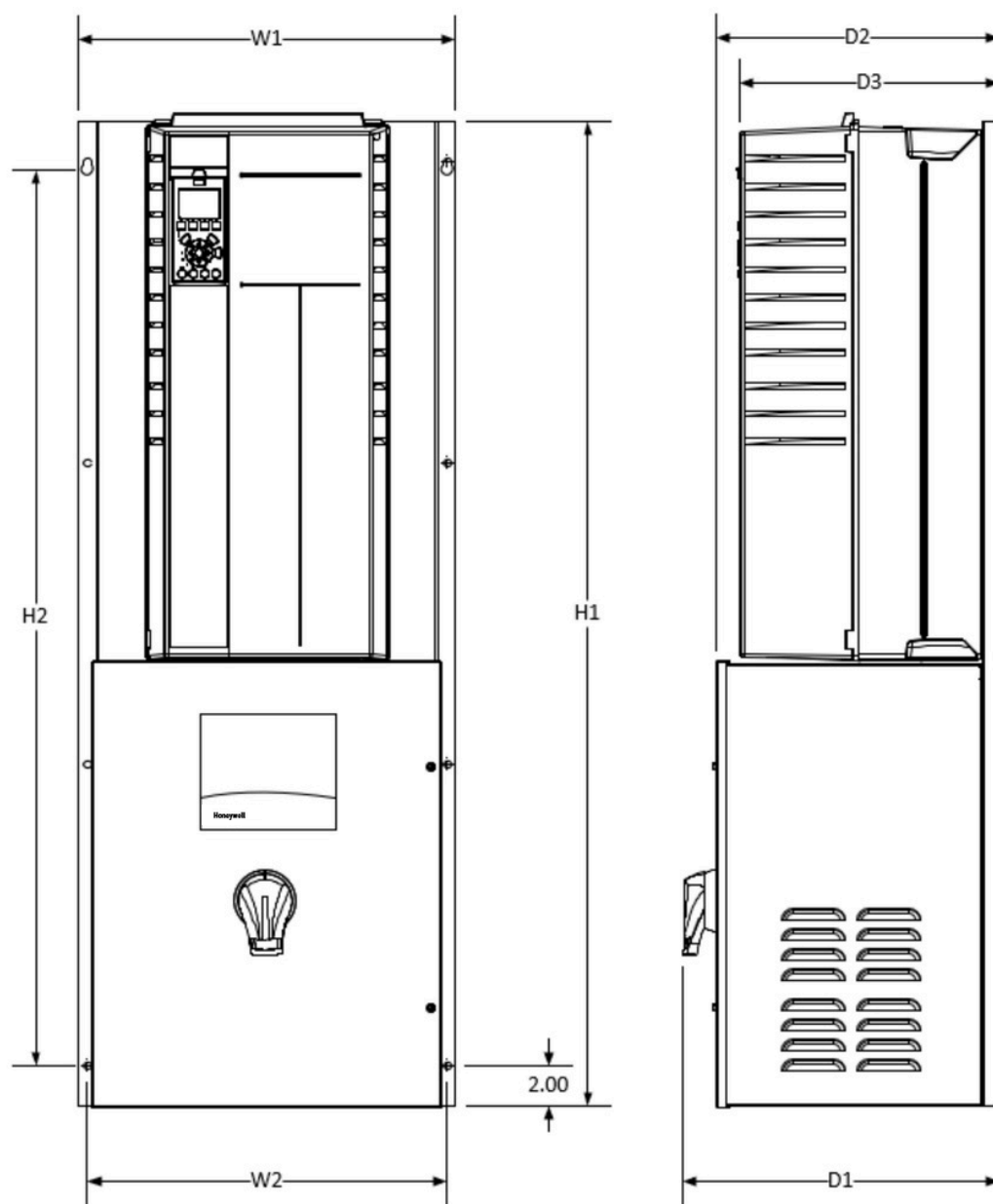

| FRAME SIZE | HP AND VOLTAGE | | CONFIGURATION | DIMENSIONS (inches) | | | | | | | WEIGHT LBS. |
|------------|--------------------|--------------------|---------------|---------------------|-------|-------|-------|-------|-------|-------|----------------|
| | 208/230 VAC | 460 VAC | | W1 | W2 | H1 | H2 | D1 | D2 | D3 | |
| C1 | 25HP,30HP, 40HP | 50HP,60HP, 75HP | DISCONNECT | 18.76 | 17.91 | 49.00 | 45.00 | 15.76 | 14.00 | 12.90 | 164 |
| | 25HP,30HP, 40HP | 50HP,60HP, 75HP | 2 CONTACTOR | 18.76 | 17.91 | 66.12 | 62.00 | 15.76 | 14.00 | 12.90 | 172 |
| C2 | 50HP,60HP | 100HP, 125HP | DISCONNECT | 23.76 | 22.92 | 60.00 | 56.00 | 15.76 | 14.00 | 13.94 | 238 |
| | 50HP,60HP | 100HP, 125HP | 2 CONTACTOR | 23.76 | 22.92 | 78.00 | 74.00 | 15.76 | 14.00 | 13.94 | 246 |

EN: Fig. 5 – Frame C: NEMA 1, Disconnect Only and 2 Contactor Dimensional Drawings
 ES: Fig. 5 – Frame C: Diagramas dimensionales – NEMA 1, solo desconexión y 2 contactores
 FR: Fig. 5 – Frame C: Schémas dimensionnels – NEMA 1, sectionneur uniquement et 2 contacteurs

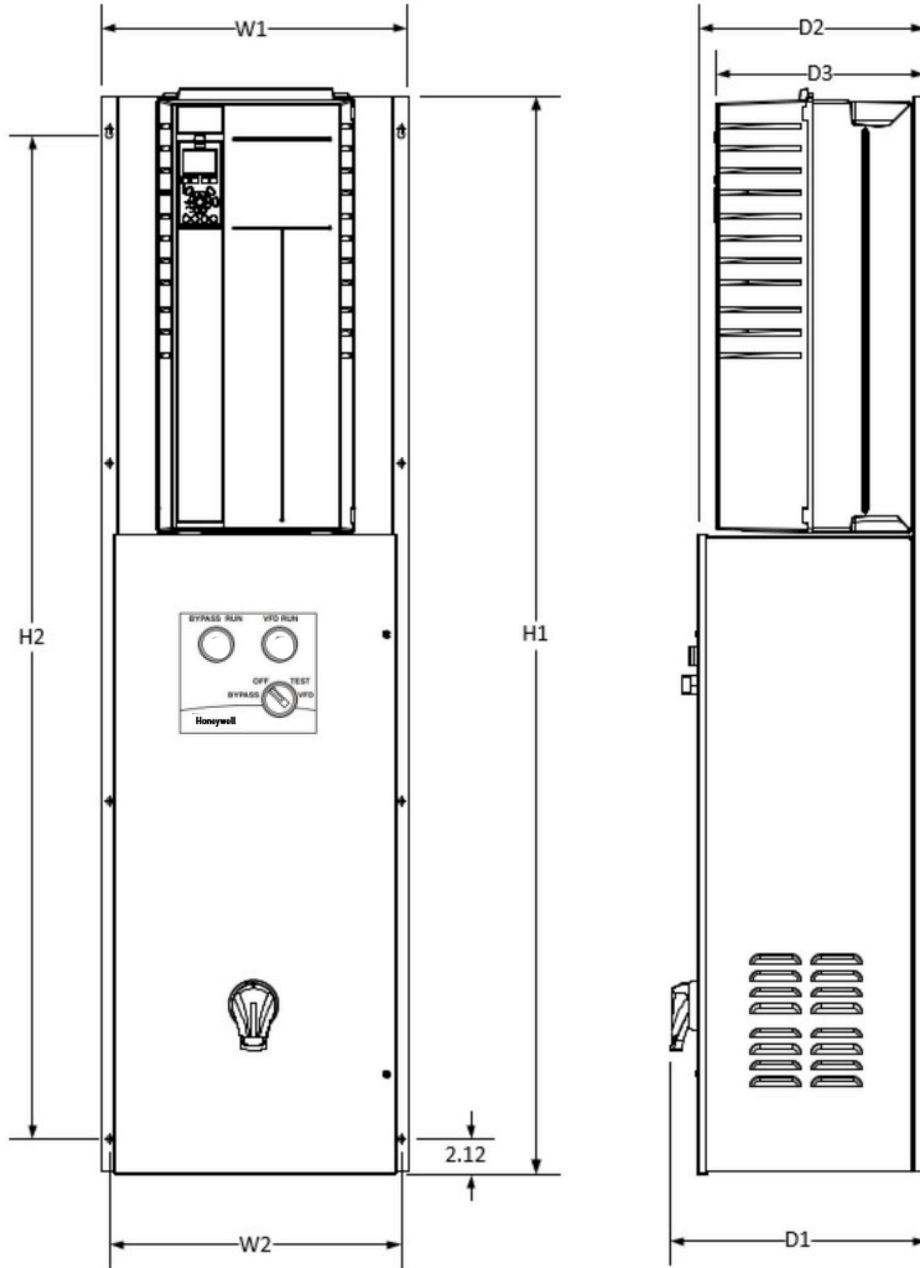

| FRAME SIZE | HP AND VOLTAGE | | CONFIGURATION | DIMENSIONS (inches) | | | | | | | WEIGHT LBS. |
|------------|--------------------|--------------------|---------------------------------|---------------------|-------|-------|-------|-------|-------|-------|----------------|
| | 208/230 VAC | 460 VAC | | W1 | W2 | H1 | H2 | D1 | D2 | D3 | |
| C1 | 25HP,30HP, 40HP | 50HP,60HP, 75HP | 3 CONTACTOR | 18.76 | 17.91 | 66.12 | 62.00 | 15.76 | 14.00 | 12.90 | 201 |
| | 25HP,30HP, 40HP | 50HP,60HP, 75HP | 3 CONTACTOR with AUTO BYPASS | 18.76 | 17.91 | 66.12 | 62.00 | 15.76 | 14.00 | 12.90 | 202 |
| C2 | 50HP,60HP | 100HP, 125HP | 3 CONTACTOR | 23.76 | 22.92 | 78.00 | 74.00 | 15.76 | 14.00 | 13.94 | 288 |
| | 50HP,60HP | 100HP, 125HP | 3 CONTACTOR with AUTO BYPASS | 23.76 | 22.92 | 78.00 | 74.00 | 15.76 | 14.00 | 13.94 | 292 |

EN: Fig. 6 – Frame C: NEMA 1, 3 Contactor and 3 Contactor with Auto-Bypass Dimensional Drawings
 ES: Fig. 6 – Frame C: Diagramas dimensionales – NEMA 1, 3 contactores y 3 contactores con bypass automático
 FR: Fig. 6 – Frame C: Schémas dimensionnels – NEMA 1, 3 contacteurs et 3 contacteurs avec dérivation automatique

EN: 3G SMARTVFD FRAME C WIRING DIAGRAMS AND DIMENSIONAL DRAWINGS
 ES: DIAGRAMAS DE CABLEADO Y DIMENSIONES – 3G SMARTVFD FRAME C
 FR: SCHÉMAS DE CÂBLAGE ET SCHÉMAS DIMENSIONNELS – 3G SMARTVFD FRAME C

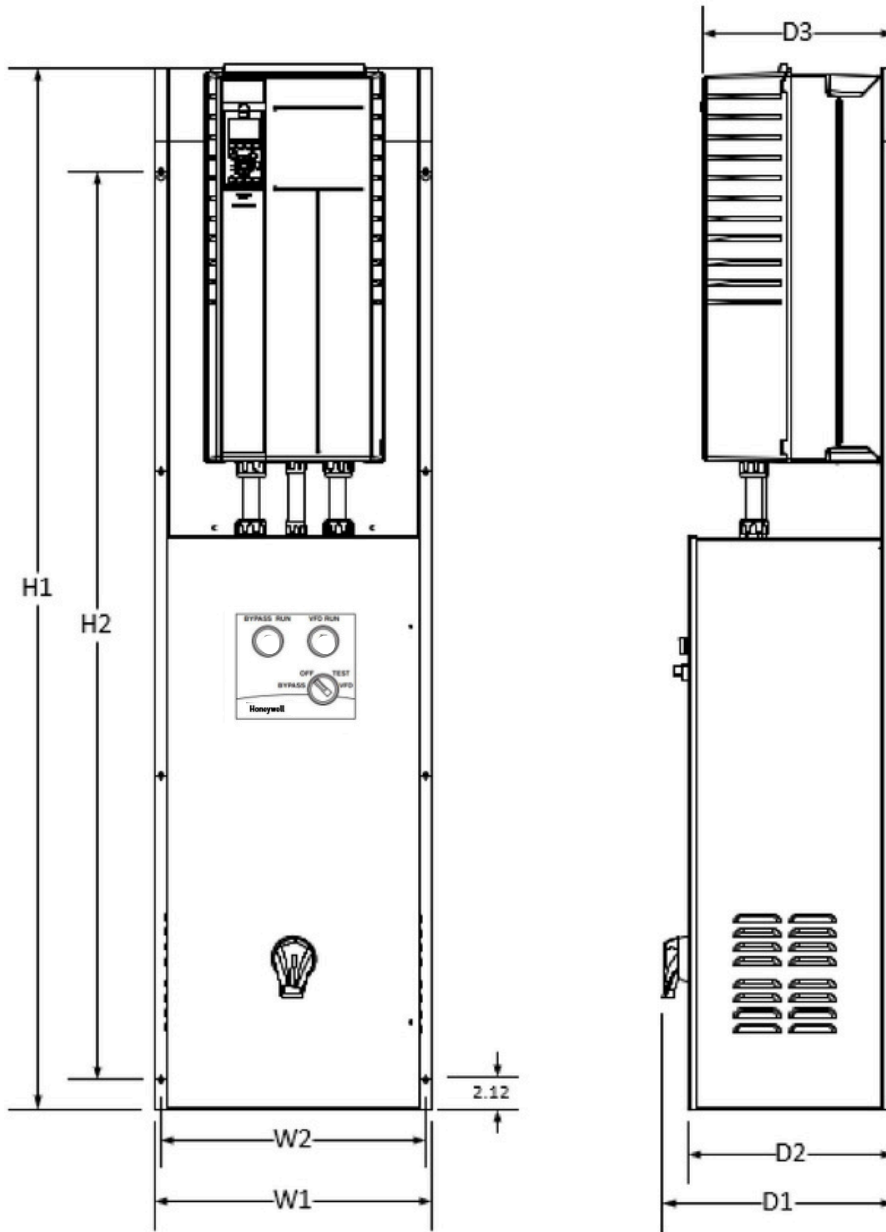

| FRAME SIZE | HP AND VOLTAGE | | CONFIGURATION | DIMENSIONS (inches) | | | | | | | WEIGHT LBS. |
|------------|--------------------|--------------------|---------------------------------|---------------------|-------|-------|-------|-------|-------|-------|----------------|
| | 208/230 VAC | 460 VAC | | W1 | W2 | H1 | H2 | D1 | D2 | D3 | |
| C1 | 25HP,30HP, 40HP | 50HP,60HP, 75HP | DISCONNECT | 18.76 | 17.91 | 71.19 | 62.00 | 15.76 | 14.00 | 14.94 | 202 |
| | 25HP,30HP, 40HP | 50HP,60HP, 75HP | 2 or 3 CONTACTOR | 18.76 | 17.91 | 71.19 | 62.00 | 15.76 | 14.00 | 14.94 | 214 |
| | 25HP,30HP, 40HP | 50HP,60HP, 75HP | 3 CONTACTOR with AUTO BYPASS | 18.76 | 17.91 | 71.19 | 62.00 | 15.76 | 14.00 | 14.94 | 215 |
| C2 | 50HP,60HP | 100HP, 125HP | DISCONNECT | 23.76 | 22.92 | 83.00 | 74.00 | 15.76 | 14.00 | 14.94 | 283 |
| | 50HP,60HP | 100HP, 125HP | 2 or 3 CONTACTOR | 23.76 | 22.92 | 83.00 | 74.00 | 15.76 | 14.00 | 14.94 | 304 |
| | 50HP,60HP | 100HP, 125HP | 3 CONTACTOR with AUTO BYPASS | 23.76 | 22.92 | 83.00 | 74.00 | 15.76 | 14.00 | 14.94 | 306 |

EN: Fig. 7 – Frame C: NEMA 12, Disconnect Only, 2 Contactor, 3 Contactor and 3 Contactor with Auto-Bypass Dimensional Drawings
 ES: Fig. 7 – Frame C: Diagramas dimensionales – NEMA 12, solo desconexión, 2 contactores, 3 contactores y 3 contactores con bypass automático
 FR: Fig. 7 – Frame C: Schémas dimensionnels – NEMA 12, sectionneur uniquement, 2 contacteurs, 3 contacteurs et 3 contacteurs avec dérivation automatique

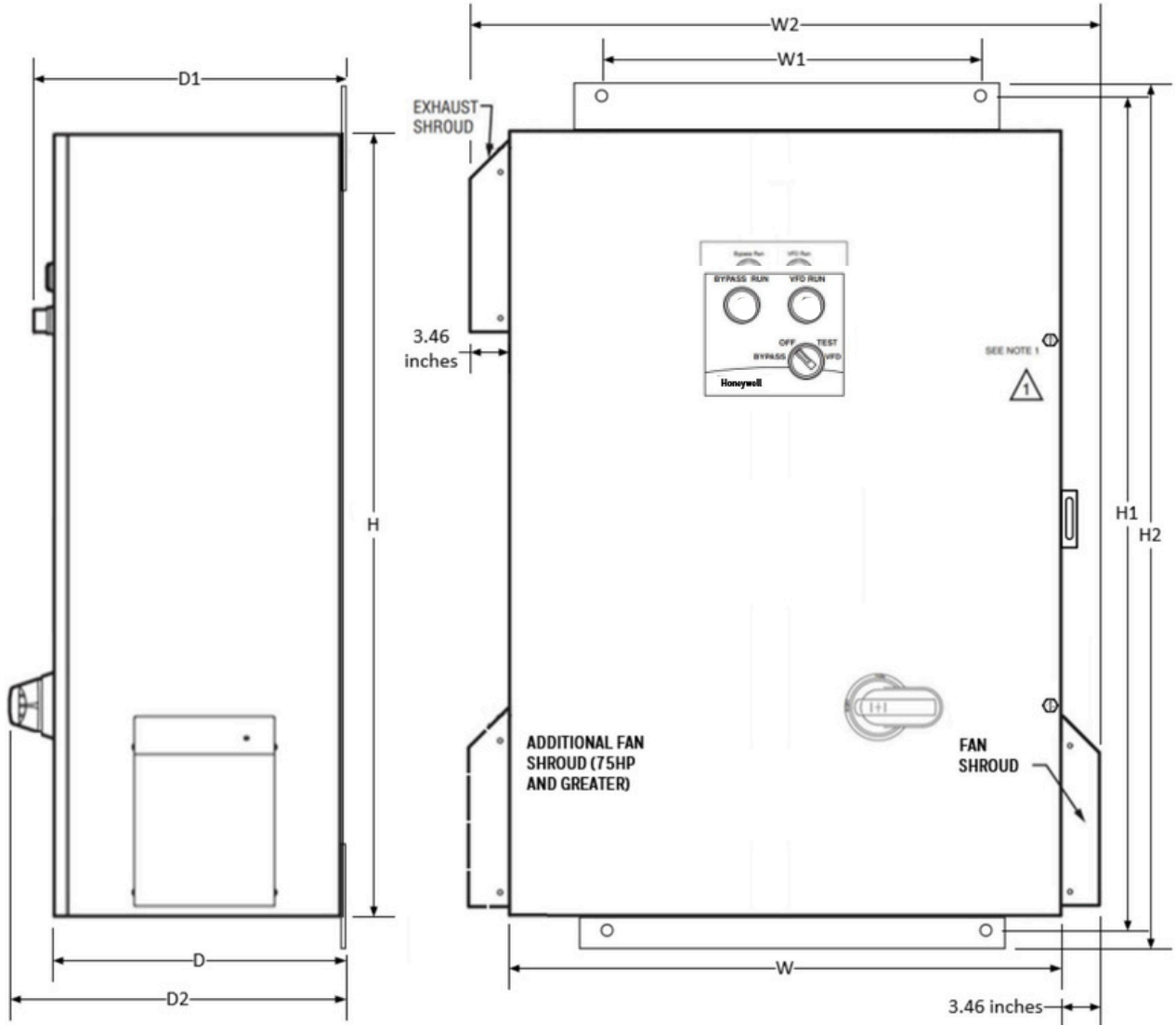

1 Qty (3) Latching Screw Bolts for Frame C1. Qty (4) Latching Screw Bolts for Frame C2. Optional locking hasp

| FRAME SIZE | HP AND VOLTAGE | | CONFIGURATION | DIMENSIONS (inches) | | | | | | | | | WEIGHT LBS. |
|------------|--------------------|--------------------|---------------------------------|---------------------|-------|-------|-------|-------|-------|-------|-------|-------|----------------|
| | 208/230 VAC | 460 VAC | | W | W1 | W2 | H | H1 | H2 | D | D1 | D2 | |
| C1 | 25HP,30HP, 40HP | 50HP,60HP, 75HP | DRIVE or DISCONNECT | 36.00 | 16.00 | 42.92 | 42.00 | 44.75 | 45.75 | 14.31 | 15.31 | 16.16 | 265 |
| | 25HP,30HP, 40HP | 50HP,60HP, 75HP | 2 or 3 CONTACTOR | 36.00 | 16.00 | 42.92 | 42.00 | 44.75 | 45.75 | 14.31 | 15.31 | 16.16 | 296 |
| | 25HP,30HP, 40HP | 50HP,60HP, 75HP | 3 CONTACTOR with AUTO BYPASS | 36.00 | 16.00 | 42.92 | 42.00 | 44.75 | 45.75 | 14.31 | 15.31 | 16.16 | 298 |
| C2 | 50HP,60HP | 100HP, 125HP | DRIVE or DISCONNECT | 36.00 | 32.00 | 42.92 | 60.00 | 62.75 | 63.75 | 15.31 | 16.31 | 17.16 | 416 |
| | 50HP,60HP | 100HP, 125HP | 2 or 3 CONTACTOR | 36.00 | 32.00 | 42.92 | 60.00 | 62.75 | 63.75 | 15.31 | 16.31 | 17.16 | 449 |
| | 50HP,60HP | 100HP, 125HP | 3 CONTACTOR with AUTO BYPASS | 36.00 | 32.00 | 42.92 | 60.00 | 62.75 | 63.75 | 15.31 | 16.31 | 17.16 | 451 |

EN: Fig. 8 – Frame C: NEMA 3R, Drive Only, Disconnect Only, 2 Contactor, 3 Contactor and 3 Contactor with Auto-Bypass Dimensional Drawings
 ES: Fig. 8 – Frame C: Diagramas dimensionales – NEMA 3R, solo variador, solo desconexión, 2 contactores, 3 contactores y 3 contactores con bypass automático
 FR: Fig. 8 – Frame C: Schémas dimensionnels – NEMA 3R, variateur seul, sectionneur uniquement, 2 contacteurs, 3 contacteurs et 3 contacteurs avec dérivation automatique

PRODUCT NOMENCLATURE

HVFD3D 3 C 0100 G 1 0 0 B -XXXX

Product Family

| | |
|--------|-----------------------------|
| HVFD3D | Honeywell3G SmartVFD |
| HVFD3B | Honeywell3G SmartVFD BYPASS |

Input Phase

| | |
|---|-------------|
| 3 | Three Phase |
|---|-------------|

Nominal Voltage Note 1

| | |
|---|---------|
| A | 208/230 |
| C | 460 |
| D | 600 |

Nominal Horsepower Note 2

| | |
|------|--------|
| 0015 | 1.5HP |
| 0020 | 2HP |
| 0030 | 3HP |
| 0050 | 5HP |
| 0075 | 7.5HP |
| 0100 | 10HP |
| 0150 | 15HP |
| 0200 | 20HP |
| 0250 | 25HP |
| 0300 | 30HP |
| 0400 | 40HP |
| 0500 | 50HP |
| 0600 | 60HP |
| 0750 | 75HP |
| 1000 | 100 HP |
| 1250 | 125 HP |
| 1500 | 150 HP |
| 2000 | 200 HP |
| 2500 | 250 HP |
| 3000 | 300 HP |
| 4000 | 400 HP |

Option Code (Refer to Specification & Install guide for Details)

| | |
|------|---|
| XXXX | "X" indicates no option selected, any other letter shown, then option is applicable per Options chart below |
|------|---|

Application Note 3

| | |
|---|---|
| B | Denotes Model number for Bypass Assembly with VFD |
| C | Denotes Drive only, new 3G version |

Bypass Type

| | |
|---|--------------------------------------|
| 0 | No Bypass Option |
| 1 | Manual Bypass |
| 2 | Manual Bypass with Soft Start Option |
| 3 | Auto Bypass Option |
| 4 | Auto Bypass and Soft Start Option |

Contactors Note 4

| | |
|---|---|
| 0 | Drive Only |
| 1 | Fused Disconnect Only |
| 2 | Two C ontactor Bypass with Fused Disconnect |
| 3 | Three Contactor Bypass with Fused Disconnect |
| 4 | Circuit Breaker Disconnect Only |
| 5 | Two Contactor Bypass w / Circuit Breaker Disconnect |
| 6 | Three Contactor Bypass w / Circuit Breaker Disconnect |

Enclosure Type

| | |
|---|---------------------|
| 1 | NEMA 1 |
| 2 | NEMA 12 |
| 3 | NEMA 3R |
| 4 | NEMA 3R with Heater |

Interface

| | |
|---|------------------|
| G | Graphical Keypad |
|---|------------------|

Options Chart (XXXX)= No Options Selected

Communication Option Position 1 (X _ _ _) Note 5

| | |
|---|---|
| X | BACnetMSTP (Standardbuild) |
| A | FactoryInstalled LonCard (HVFD3DOPTLON) |
| B | Factory Installed BACnet IP card (HVFD3DOPTBACIP) |
| C | Factory Installed MODbus Card (HVFD3DOPTMODIP) |
| D | Factory Installed Ethernet Card (HVFD3DOPTETHIP) |

Enclosure Material Type Position 2 (_ X _)

| | |
|---|---|
| X | PaintedCold RolledSteel(Standard Build) |
| S | StainlessSteel |

Keypad Location Position 3 (_ _ X _)

| | |
|---|--|
| X | Factory Standard VFD Face (No Option Selected) |
| A | NEMA 1or NEMA 12 Cabinet Face |
| B | NEMA 3R Cabinet Face |

CUSTOM BUILD Position 4 (_ _ _ X)

| | |
|---|--|
| X | Standard Build (No Option Selected) |
| C | Custom Build, Call Factory for pricing & available options |

Notes

- 600 Vac Drives with bypasses are Special Order. Call for assistance and pricing.
- Models 1.5HP - 150HP are included in price list. Call for special quote on 200 HP and above.
- Model numbers for Bypass application end in "B". VFD only part numbers will end in "C". If "Contactors" choice is "0" and "Bypass type" choice is "0" then "Application" must be "C". For a NEMA 3R Drive only application, the Model number will end in "C" since the unit is an assembly consisting of a NEMA 1 VFD factory installed in a NEMA 3R enclosure.
- If "Contactors" choice is 0 (Drive only), 1 (Fused Disconnect), or 4 (Circuit Breaker Disconnect) then "Bypass Type" choice must be "0". If "Contactors" choice is 2 or 5 (2 Contactor bypass) then "Bypass Type" choice must be "1". 2-Contactor bypass assemblies are available as manual bypass only.
- Option Chart denotes options available to modify standard Bypass models. Choice XXXX denotes a standard model with no factory options selected.

ACCESSORIES

| TABLE | REFERENCE |
|---|-----------------|
| Honeywell 3G SmartVFD Lon Card | HVFD3DOPTLON |
| Honeywell 3G SmartVFD Graphic Keypad | HVFD3DKEYPAD |
| Honeywell 3G SmartVFD Real Time Clock Card | HVFD3DOPTRTC |
| Honeywell 3G SmartVFD Ethernet IP Card | HVFD3DOPTETHIP |
| Honeywell 3G SmartVFD BACnet IP Card | HVFD3DOPTBACIP |
| Honeywell 3G SmartVFD Modbus TC/IP Card | HVFD3DOPTMODIP |
| Honeywell 3G SmartVFD Mounting Kit for Keypad on Door | HVFD3DDOORMOUNT |
| Honeywell 3G SmartVFD 3 meter Cable for Door Kit | HVFD3DREMOTE3M |

APPLICABLE TECHNICAL LITERATURE

| TABLE | REFERENCE |
|---|-------------|
| Honeywell 3G SmartVFD Installation and User Guide | 31-00559-01 |

NOMENCLATURA DEL PRODUCTO

HVFD3D 3 C 0100 G 1 0 0 B -XXXX

| Familia de productos | |
|----------------------|-----------------------------|
| HVFD3D | Honeywell3G SmartVFD |
| HVFD3B | Honeywell3G SmartVFD BYPASS |

| Fase de entrada | |
|-----------------|-----------|
| 3 | Trifásico |

| Voltaje nominal | | Nota 1 |
|-----------------|--|---------|
| A | | 208/230 |
| C | | 460 |
| D | | 600 |

| Caballos de fuerza nominales | | Nota 2 |
|------------------------------|--|--------|
| 0015 | | 1.5HP |
| 0020 | | 2HP |
| 0030 | | 3HP |
| 0050 | | 5HP |
| 0075 | | 7.5HP |
| 0100 | | 10HP |
| 0150 | | 15HP |
| 0200 | | 20HP |
| 0250 | | 25HP |
| 0300 | | 30HP |
| 0400 | | 40HP |
| 0500 | | 50HP |
| 0600 | | 60HP |
| 0750 | | 75HP |
| 1000 | | 100 HP |
| 1250 | | 125 HP |
| 1500 | | 150 HP |
| 2000 | | 200 HP |
| 2500 | | 250 HP |
| 3000 | | 300 HP |
| 4000 | | 400 HP |

| Código de opción (Consulte la guía de especificaciones e instalación para más detalles) | |
|---|--|
| XXXX | "X" indica que no se ha seleccionado ninguna opción; cualquier otra letra mostrada indica que la opción es aplicable según el cuadro de opciones que aparece a continuación. |

| Aplicación | | Nota 3 |
|------------|--|--|
| B | | Indica el número de modelo para el conjunto con bypass y VFD |
| C | | Indica solo el variador, nueva versión 3G |

| Tipo de bypass | |
|----------------|--|
| 0 | Sin opción de bypass |
| 1 | Bypass manual |
| 2 | Bypass manual con opción de arranque suave |
| 3 | Opción de bypass automático |
| 4 | Opción de bypass automático con arranque suave |

| Contactores | | Nota 4 |
|-------------|--|--|
| 0 | | Solo variador |
| 1 | | Solo desconexión con fusible |
| 2 | | Bypass de dos contactores con desconexión fusible |
| 3 | | Bypass de tres contactores con desconexión fusible |
| 4 | | Solo desconexión con disyuntor |
| 5 | | Bypass de dos contactores con desconexión por disyuntor |
| 6 | | Bypass de tres contactores con desconexión por disyuntor |

| Tipo de gabinete | |
|------------------|------------------------|
| 1 | NEMA 1 |
| 2 | NEMA 12 |
| 3 | NEMA 3R |
| 4 | NEMA 3R con calefactor |

| Interfaz | |
|----------|-----------------|
| G | Teclado gráfico |

Notas

- Los variadores de 600 VCA con bypass son de pedido especial. Llame para asistencia y precios.
- Los modelos de 1.5 HP a 150 HP están incluidos en la lista de precios. Llame para una cotización especial en 200 HP y superiores.
- Los números de modelo para aplicaciones con bypass terminan en "B". Los números de parte solo VFD terminan en "C". Si la opción de "Contactores" es "0" y la opción de "Tipo de Bypass" es "0", entonces la opción de "Aplicación" debe ser "C". Para una aplicación de variador únicamente NEMA 3R, el número de modelo terminará en "C", ya que la unidad es un conjunto que consiste en un VFD NEMA 1 instalado de fábrica en un gabinete NEMA 3R.
- Si la opción de "Contactores" es 0 (solo variador), 1 (Desconexión fusible) o 4 (Interruptor de desconexión con disyuntor), entonces la opción de "Tipo de bypass" debe ser 0. Si la opción de "Contactores" es 2 o 5 (bypass de 2 contactores), entonces la opción de "Tipo de bypass" debe ser 1. Los conjuntos de bypass de 2 contactores están disponibles solo como bypass manual.
- El Cuadro de Opciones indica las opciones disponibles para modificar los modelos estándar con bypass. La elección XXXX denota un modelo estándar sin opciones de fábrica seleccionadas.

ACCESORIOS

| TABLE | REFERENCE |
|---|-----------------|
| Honeywell 3G SmartVFD Tarjeta Lon | HVFD3DOPTLON |
| Honeywell 3G SmartVFD Teclado gráfico | HVFD3DKEYPAD |
| Honeywell 3G SmartVFD Tarjeta de reloj en tiempo real | HVFD3DOPTRTC |
| Honeywell 3G SmartVFD Tarjeta Ethernet IP | HVFD3DOPTETHIP |
| Honeywell 3G SmartVFD Tarjeta BACnet IP | HVFD3DOPTBACIP |
| Honeywell 3G SmartVFD Tarjeta Modbus TC/IP | HVFD3DOPTMODIP |
| Honeywell 3G SmartVFD Kit de montaje para teclado en puerta | HVFD3DDOORMOUNT |
| Honeywell 3G SmartVFD Cable de 3 metros para kit de puerta | HVFD3DREMOTE3M |

Cuadro de opciones (XXXX)= sin opciones seleccionadas

| Opción de comunicación | Posición 1 (X_ _) | Nota 5 |
|------------------------|-------------------|---|
| X | | BACnet MSTP (configuración estándar) |
| A | | Tarjeta Lon instalada de fábrica (HVFD3DOPTLON) |
| B | | Tarjeta BACnet IP instalada de fábrica (HVFD3DOPTBACIP) |
| C | | Tarjeta MODbus instalada de fábrica (HVFD3DOPTMODIP) |
| D | | Tarjeta Ethernet instalada de fábrica (HVFD3DOPTETHIP) |

| Tipo de material del gabinete Posición 2 (_ X _) | |
|---|---|
| X | Acero laminado en frío pintado (configuración estándar) |
| S | Acero inoxidable |

| Ubicación del teclado Posición 3 (_ X _) | |
|---|--|
| X | Fronte estándar de fábrica del VFD (sin opción seleccionada) |
| A | Fronte del gabinete NEMA 1 o NEMA 12 |
| B | Fronte del gabinete NEMA 3R |

| CONSTRUCCIÓN PERSONALIZADA Posición 4 (_ _ X) | |
|--|---|
| X | Construcción estándar (sin opción seleccionada) |
| C | Construcción personalizada, llame a fábrica para precios y opciones disponibles |

DOCUMENTACIÓN TÉCNICA APLICABLE

| TABLE | REFERENCE |
|---|-------------|
| Guía de instalación y usuario Honeywell 3G SmartVFD | 31-00559-01 |

NOMENCLATURE DU PRODUIT

HVFD3D 3 C 0100 G 1 0 0 B -XXXX

Famille de produits

| | |
|--------|-----------------------------|
| HVFD3D | Honeywell3G SmartVFD |
| HVFD3B | Honeywell3G SmartVFD BYPASS |

Phase d'entrée

| | |
|---|----------|
| 3 | Triphasé |
|---|----------|

Tension nominale **Remarque 1**

| | |
|---|---------|
| A | 208/230 |
| C | 460 |
| D | 600 |

Puissance nominale (en chevaux-vapeur) **Remarque 2**

| | |
|------|--------|
| 0015 | 1,5CV |
| 0020 | 2CV |
| 0030 | 3CV |
| 0050 | 5CV |
| 0075 | 7,5CV |
| 0100 | 10CV |
| 0150 | 15CV |
| 0200 | 20CV |
| 0250 | 25CV |
| 0300 | 30CV |
| 0400 | 40CV |
| 0500 | 50CV |
| 0600 | 60CV |
| 0750 | 75CV |
| 1000 | 100 CV |
| 1250 | 125 CV |
| 1500 | 150 CV |
| 2000 | 200 CV |
| 2500 | 250 CV |
| 3000 | 300 CV |
| 4000 | 400 CV |

Code option (Se référer au guide de spécifications et d'installation pour plus de détails)

| | |
|------|---|
| XXXX | « X » indique qu'aucune option n'est sélectionnée ; toute autre lettre affichée signifie que l'option est applicable selon le tableau des options ci-dessous. |
|------|---|

Application **Remarque 3**

| | |
|---|---|
| B | Indique le numéro de modèle pour l'ensemble dérivation avec variateur (VFD) |
| C | Indique variateur uniquement, nouvelle version 3G. |

Bypass Type de dérivation:

| | |
|---|---|
| 0 | Sans option de dérivation |
| 1 | Dérivation manuelle |
| 2 | Dérivation manuelle avec option démarrage progressif |
| 3 | Option dérivation automatique |
| 4 | Option dérivation automatique avec démarrage progressif |

Contacteurs **Remarque 4**

| | |
|---|---|
| 0 | Variateur uniquement |
| 1 | Sectionneur avec fusibles uniquement |
| 2 | Dérivation à deux contacteurs avec sectionneur à fusibles |
| 3 | Dérivation à trois contacteurs avec sectionneur à fusibles |
| 4 | Disjoncteur-sectionneur uniquement |
| 5 | Dérivation à deux contacteurs avec disjoncteur-sectionneur |
| 6 | Dérivation à trois contacteurs avec disjoncteur-sectionneur |

Type d'armoire :

| | |
|---|------------------------|
| 1 | NEMA 1 |
| 2 | NEMA 12 |
| 3 | NEMA 3R |
| 4 | NEMA 3R avec chauffage |

Interface

| | |
|---|-------------------|
| G | Clavier graphique |
|---|-------------------|

Remarques

- Les variateurs 600 Vac avec dérivation sont disponibles uniquement sur commande spéciale. Contacter l'assistance et le service commercial pour les prix.
- Les modèles de 1,5 CV à 150 CV sont inclus dans la liste de prix. Contacter pour un devis spécial pour 200 CV et plus.
- Les numéros de modèle pour les applications avec dérivation se terminent par « B ». Les numéros de pièces pour variateur (VFD) uniquement se terminent par « C ». Si le choix « Contacteurs » est « 0 » et le choix « Bypass Type de dérivation » est « 0 », alors « Application » doit être « C ». Pour une application variateur uniquement en NEMA 3R, le numéro de modèle se terminera par « C », puisque l'unité est un ensemble constitué d'un VFD NEMA 1 installé en usine dans une armoire NEMA 3R.
- Si le choix « Contacteurs » est 0 (variateur uniquement), 1 (sectionneur avec fusibles), ou 4 (disjoncteur-sectionneur), alors le choix « Type de dérivation » doit être « 0 ». Si le choix « Contacteurs » est 2 ou 5 (dérivation à 2 contacteurs), alors le choix « Type de dérivation » doit être « 1 ». Les ensembles de dérivation à 2 contacteurs sont disponibles uniquement en dérivation manuelle.
- Le tableau des options indique les options disponibles pour modifier les modèles standard avec dérivation. Le choix XXXX désigne un modèle standard sans options d'usine sélectionnées.

Tableau des options (XXXX)= Aucune option sélectionnée

| Option de communication | Position 1 (X_ _ _) | Remarque 5 |
|-------------------------------|---|------------|
| X | BACnet MSTP (configuration standard) | |
| A | Carte Lon installée en usine (HVFD3DOPTLON) | |
| B | Carte BACnet IP installée en usine (HVFD3DOPTBACIP) | |
| C | Carte Modbus installée en usine (HVFD3DOPTMODIP) | |
| D | Carte Ethernet installée en usine (HVFD3DOPTETHIP) | |
| Type de matériau de l'armoire | Position 2 (_ X _) | |
| X | Acier laminé à froid peint (configuration standard) | |
| S | Acier inoxydable | |
| Emplacement du clavier | Position 3 (_ _ X) | |
| X | Face avant VFD standard usine (aucune option sélectionnée) | |
| A | Face avant d'armoire NEMA 1 ou NEMA 12 | |
| B | Face avant d'armoire NEMA 3R | |
| CONSTRUCTION SUR MESURE | Position 4 (_ _ _ X) | |
| X | Construction standard (aucune option sélectionnée) | |
| C | Construction sur mesure, contacter l'usine pour les prix et les options disponibles | |

ACCESSOIRES

| TABLE | REFERENCE |
|---|-----------------|
| Honeywell 3G SmartVFD Carte Lon | HVFD3DOPTLON |
| Honeywell 3G SmartVFD Clavier graphique | HVFD3DKEYPAD |
| Honeywell 3G SmartVFD Carte horloge temps réel | HVFD3DOPTRTC |
| Honeywell 3G SmartVFD Carte Ethernet IP | HVFD3DOPTETHIP |
| Honeywell 3G SmartVFD Carte BACnet IP | HVFD3DOPTBACIP |
| Honeywell 3G SmartVFD Carte Modbus TCP/IP | HVFD3DOPTMODIP |
| Honeywell 3G SmartVFD Kit de montage pour clavier sur porte | HVFD3DDOORMOUNT |
| Honeywell 3G SmartVFD Câble de 3 mètres pour kit de porte | HVFD3DREMOTE3M |

DOCUMENTATION TECHNIQUE APPLICABLE

| TABLE | REFERENCE |
|---|-------------|
| Guide d'installation et d'utilisation Honeywell 3G SmartVFD | 31-00559-01 |

This Page Left Intentionally Blank
Esta página se dejó intencionalmente en blanco
Cette page est laissée intentionnellement blanche

EN: 3G SMARTVFD FRAME C WIRING DIAGRAMS AND DIMENSIONAL DRAWINGS
ES: DIAGRAMAS DE CABLEADO Y DIMENSIONES – 3G SMARTVFD FRAME C
FR: SCHÉMAS DE CÂBLAGE ET SCHÉMAS DIMENSIONNELS – 3G SMARTVFD FRAME C

The product is manufactured by J&L Manufacturing. By using this J&L Manufacturing, Inc. literature, you agree that J&L Manufacturing, Inc. will have no liability for any damages arising out of your use or modification to the literature. You will defend and indemnify J&L Manufacturing, Inc., its affiliates and subsidiaries, from and against any liability, cost, or damages, including attorney's fees, arising out of, or resulting from, any modification to the literature by you.

El producto es fabricado por J&L Manufacturing. Al utilizar esta documentación de J&L Manufacturing, Inc., usted acepta que J&L Manufacturing, Inc. no tendrá ninguna responsabilidad por los daños que surjan de su uso o modificación de la misma. Usted se compromete a defender e indemnizar a J&L Manufacturing, Inc., sus afiliadas y subsidiarias, frente a cualquier responsabilidad, costo o daño, incluidos los honorarios de abogados, que surjan o resulten de cualquier modificación que usted realice a esta documentación.

Le produit est fabriqué par J&L Manufacturing. En utilisant cette documentation de J&L Manufacturing, Inc., vous acceptez que J&L Manufacturing, Inc. n'assume aucune responsabilité pour tout dommage résultant de votre utilisation ou de toute modification apportée à cette documentation. Vous vous engagez à défendre et à indemniser J&L Manufacturing, Inc., ainsi que ses filiales et sociétés affiliées, contre toute responsabilité, tout coût ou tout dommage, y compris les honoraires d'avocat, découlant de ou résultant de toute modification apportée à cette documentation par vous.

The Honeywell trademark is used under license from Honeywell International Inc. Honeywell International Inc. makes no representations or warranties with respect to this product.

La marca registrada Honeywell se utiliza bajo licencia de Honeywell International Inc. Honeywell International Inc. no hace declaraciones ni ofrece garantías con respecto a este producto.

La marque Honeywell est utilisée sous licence de Honeywell International Inc. Honeywell International Inc. ne fait aucune déclaration et n'offre aucune garantie concernant ce produit.